



24V DC 1/2" AIR/WATER SOLENOID FOR AIR OR WATER SOLUTIONS ONLY
24V DC 1/2" SOLENOIDE PARA LAS SOLUCIONES DEL AIRE O DEL AGUA
24V DC 1/2" SOLÉNOÏDE POUR DES SOLUTIONS D'CAir OU DE L'CEau SEULEMENT

Parts and Technical Service guide
Guía de servicio técnico y recambio
Guide d'instructions et pièces de rechange

Ref.:
1074 Air/Water Solenoid
24VDC ONLY

Description/ Descripción/ Description

E

This DC ONLY solenoid valve is pilot operated and normally closed. The wetted materials in this valve consist of Brass and Buna Rubber; *this valve is suitable for service with Compressed Air, Glycols (Coolant) and Methanol (Windshield Wash) only.* Steady state current draw is .85 Amps @24VDC. Installing this valve on AC systems may cause damage to the system components due to insufficient current draw and may damage the coil itself.

SP

Esta válvula de solenoide es piloto funcionado cerrado normalmente. Los materiales mojados en esta válvula consisten en el caucho del latón y del buna; esta válvula se piensa para el servicio con aire, el líquido refrigerador de los glicoles y la colada comprimidos del parabrisas del metanol solamente. El drenaje actual del estado constante es el .85 amperios @24VDC.

FR

Cette valve de solénoïde est pilote actionné normalement fermé. Les matériaux mouillés dans cette valve se composent du caoutchouc de laiton et de buna; cette valve est prévue pour le service avec de l'air, le liquide réfrigérant de glycols et le lavage comprimés de pare-brise de méthanol seulement. L'aspiration courante d'état d'équilibre est le .85 les ampères @24VDC.

USASI:

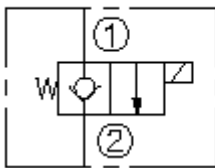

ISO:

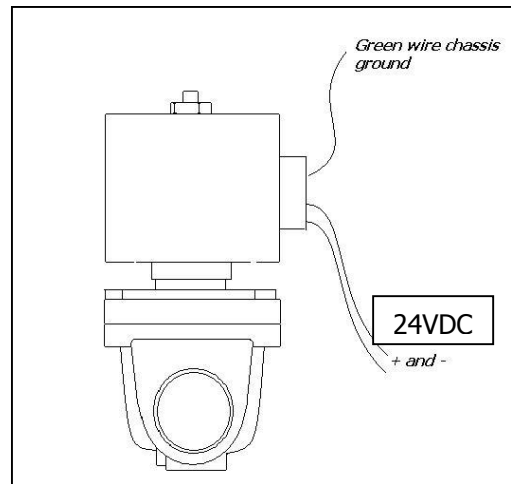
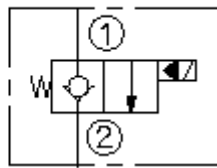

Installation - Operation/ Instalación – Modo de empleo/ Installation – Mode d'emploi

E

- Install the valve appropriately in the system piping using the port marked **IN** as the inlet and **OUT** as the outlet. Seal the threads with Loctite® blue #242.
- Locate the valve as close to the fluid outlet as possible.
- This valve is equipped with a direct current solenoid. Connect the colored wires to the system and the green wire to the building (Earth) ground.

SP

- Instale la válvula en la tubería del sistema usando el puerto marcado ADENTRO como la entrada y HACIA FUERA como el enchufe. Selle los hilos de rosca con el azul de Loctite® # 242.
- Instalar la válvula lo más cerca posible de la salida de fluido.
- Esta válvula se equipa de un solenoide internamente rectificad. Conecte los alambres negros con el sistema y el alambre verde con la tierra del edificio.

FR

- Installez la valve dans la tuyauterie de système en utilisant le port marqué DEDANS comme admission et DEHORS comme sortie. Scellez les fils avec le bleu de Loctite® # 242.
- Localisez la valve comme près de la sortie liquide comme possible.
- Cette valve est équipée d'un solénoïde intérieurement rectifié. Reliez les fils noirs au système et au fil vert au au sol de bâtiment.

1074 1

Trouble shooting/ Anomalías y sus soluciones/ Anomalies et solutions

Symptom	Possible Causes	Solution
Air or Liquid does not flow.	Broken or disconnected wires.	Trace and repair wires.
	Clogged screen in Y Strainer.	Clean screen.
	Wrong Voltage or Current.	Make sure the coil is supplied with 24VDC only. Check for damage to system components.
	Damaged or defective Controller (Control Master).	Diagnose Controller (Control Master) problem and take appropriate action to resolve.
Air or Liquid flows all the time.	Broken or disconnected wires.	Trace and repair wires.
	Valve mechanism clogged open.	Clean Y Strainer screen and clean valve.
	Valve installed backwards.	Reverse ports.
	Damaged or defective Controller (Control Master).	Diagnose Controller (Control Master) problem and take appropriate action to resolve.

Síntomas	Posibles causas	Soluciones
El aire o el líquido no fluye.	Cables deteriorados.	Localizar y reparar los cables.
	Pantalla obstruida.	Limpiar la pantalla.
El aire o el líquido fluye toda la hora.	Cables deteriorados.	Localizar y reparar los cables.
	Válvula instalada al revés.	Cambiar los puertos.
	El mecanismo de la válvula está abierta debido a suciedad.	Quitar la pantalla y limpiar la válvula.

Symptômes	Causes possibles	Solutions
L'air ou le liquide ne coule pas.	Fils cassés.	Fils de trace et de réparation.
	Écran obstrué.	Nettoyez l'écran.
L'air ou le liquide coule toute l'heure.	Fils cassés.	Fils de trace et de réparation.
	Valve installée vers l'arrière.	Ports renversés.
	Ouvert obstrué par mécanisme de valve..	Enlevez l'écran et nettoyez la valve.

Technical data/ Datos técnicos/ Caractéristiques techniques

Maximum delivery	Caudal libre máximo	Débit libre maxi	24 l/ min × 6 GPM
Voltage	Tensión	Tension	24 Volts
Current	Tipo de corriente	Type de courant	DC - Direct Current Only
Amperage	Intensidad	Courant	.85 Amps @ Steady State
Maximum working pressure	Presión máxima de trabajo	Pression max. de travail	11 bar × 150 PSI
Inlet thread	Entrada de fluido	Raccordement entrée fluide	1/2" (NPTF)/ H 1/2" G
Outlet thread	Salida de fluido	Raccordement sortie fluide	1/2" (NPTF)/ H 1/2" G